

Opis

ITE Centrifuga ZR15046 z nadzorom pogona je posebej koncipirana za zahtevna dela pri pripravi suspenzij za gradnjo tunelov in pri specializiranih gradbenih delih. Izdelan je nov proces, kateri vključuje odpornost in zanesljivost v enem samem proizvodu in je celotno nastavljen in enostaven za uporabo.

Regulirane pogonske enote služijo za kontroliran prenos moči na centrifugalni boben in transportni polž. S pomočjo spreminjanja obratov bobna in transportnega polža lahko centrifugo optimalno nastavimo na suspenzijske lastnosti in tako dosežemo učinkovito delovanje. Nadzorovalni sistem opremljen z temperaturnimi in vibracijskimi senzorji, kontrolira kritične obratovalne pogoje in nas opozarja na neenakomerne delovanje.

Preko centralnega dovoda se suspenzija dovaja v rotirajoči se boben. Zaradi rotacije se v bobnu ustvari tekoči cilindrični obroč, kamor se trdna snov sedimentira. Sedimentirana trda snov se transportira s pomočjo transportnega polža, ki se vrtil v nasprotni smeri bobna in z različnimi obrati (diferencialni obrati) na konec bobna, kateri je konosne oblike. Na koncu se iz tekočega nivoja v bobnu material dvigne in kot mehansko drenažiran material z nizko stopnjo vlažnosti izloči iz centrifuge. Tekoča snov pa se istočasno izloča na drugem koncu centrifuge.

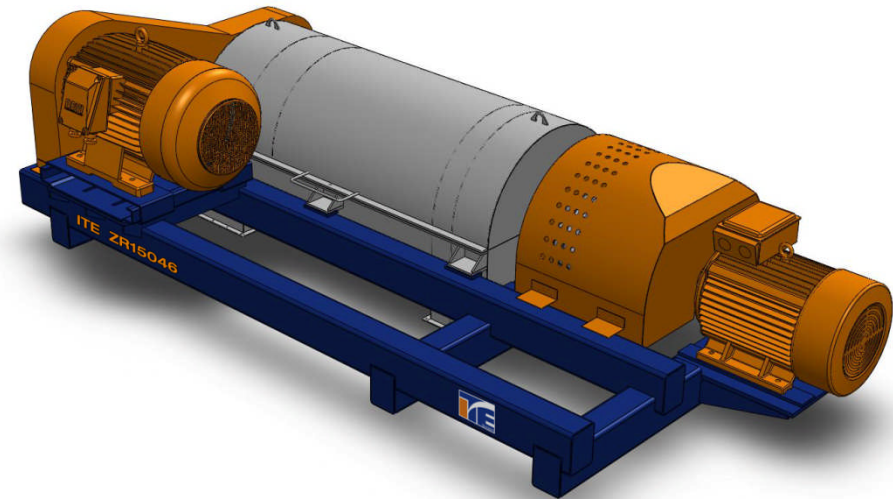

- Visoko kakovostno predelani sestavni deli iz nerjavečega jekla in posebni nanosi barve za daljšo življensko dobo.
- Posebna zaščita obrabe centrifugalnega rotorja z menjalnimi trdo kovinskimi ploščicami, kot rezultat povečane abrasivnosti trnih snovi.
- Energijsko varčen, večstopenjsko reguliran pogon z nadpovprečnim varnostnim faktorjem za visoke navore, kakor tudi pri visokih diferencialnih obratih.
- Energijsko optimiran rotor za nizko porabo energije in manj obrabe
- Konstrukcija izdelana z nizkim težiščem za zmanjševanje vibracij in za olajšana vzdrževalna dela.

Transportne mere

Dolžina:	2900 mm
Širina:	1800 mm
Višina:	1300 mm
Teža:	2850 kg

Tehnične specifikacije

Kapaciteta*:	10 - 60 m ³ /h
Priklop:	DN65
Notranji premer bobna:	460 mm
Dolžina bobna:	1500 mm
Obrati (max.):	3400 min ⁻¹
Težnostni pospešek:	3000 G
Moč motorja - boben	75 kW
Moč motorja – transportni polž	30 kW

* odvisno od koncentracije trdne snovi in suspenzijskih lastnosti

- Kompakten 20ft-okvir
- Vgrajen in termoizoliran 20ft-kontajner

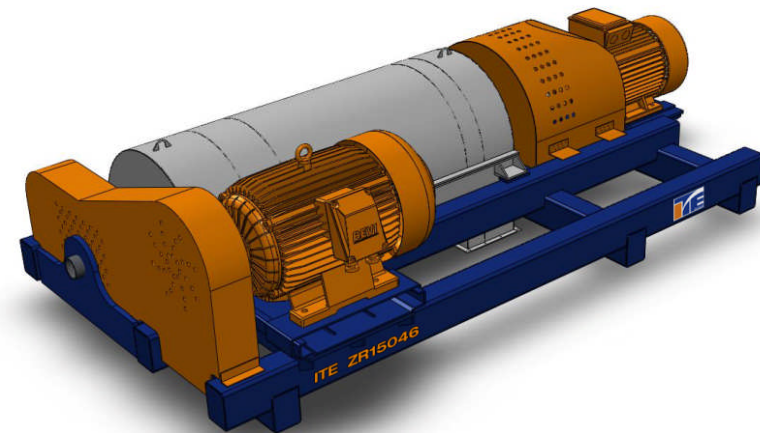
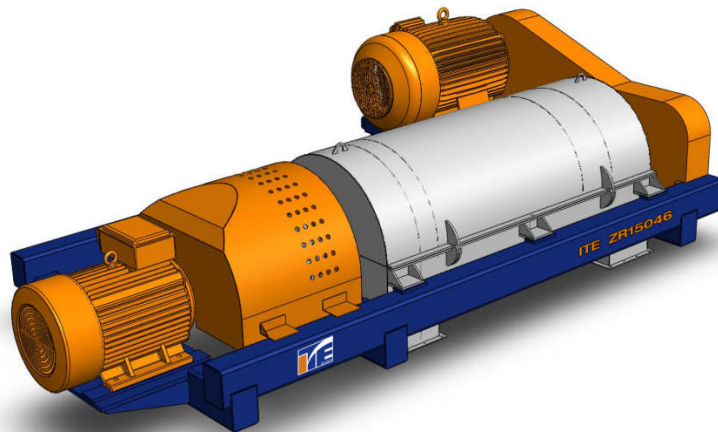

Za izpolnjevanje najrazličnejših potreb in za prilagajanje specifičnih želja naših strank lahko centrifugo ZR1335 dobavljamo v sledečih postavitvenih oblikah:

- Teleskopirana razdalja centrifuge