

OPIS

ITE Centrifuga ZR17254 z nadzorom pogona je posebej koncipirana za zahtevna dela pri pripravi suspenzij za gradnjo tunelov in pri specializiranih gradbenih delih. Izdelan je nov proces, kateri vključuje odpornost in zanesljivost v enem samem proizvodu in je celotno nastavljiv in enostaven za uporabo.

Regulirane pogonske enote služijo za kontroliran prenos moči na centrifugalni boben in transportni polž. S pomočjo spreminjanja obratov bobna in transportnega polža lahko centrifugo optimalno nastavimo na suspenzijske lastnosti in tako dosežemo učinkovito delovanje. Nadzorovalni sistem opremljen z temperaturnimi in vibracijskimi senzorji, kontrolira kritične obratovalne pogoje in nas opozarja na neenakomerne delovanje.

Preko centralnega dovoda se suspenzija dovaja v rotirajoči se boben. Zaradi rotacije se v bobnu ustvari tekoči cilindrični obroč, kamor se trdna snov sedimentira. Sedimentirana trda snov se transportira s pomočjo transportnega polža, ki se vrtil v nasprotni smeri bobna in z različnimi obrati (diferencialni obrati) na konec bobna, kateri je konosne oblike. Na koncu se iz tekočega nivoja v bobnu material dvigne in kot mehansko drenažiran material z nizko stopnjo vlažnosti izloči iz centrifuge. Tekoča snov pa se istočasno izloča na drugem koncu centrifuge.

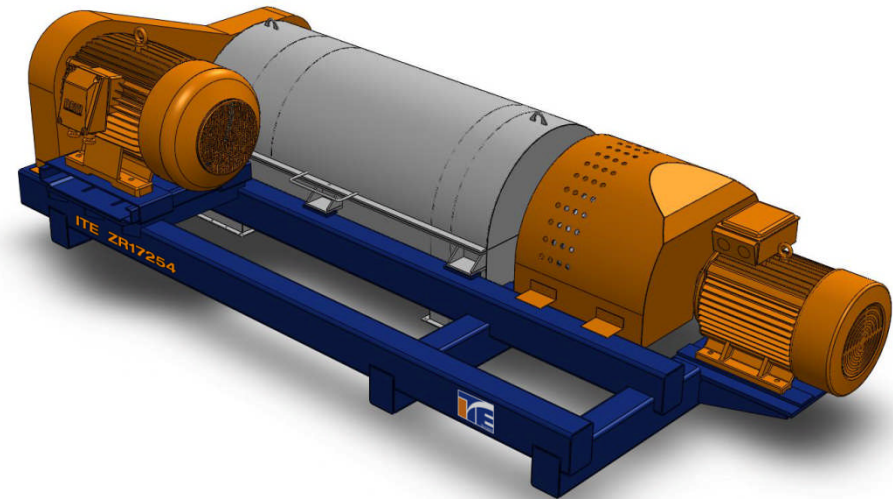

- Visoko kakovostno predelani sestavni deli iz nerjavečega jekla in posebni nanosi barve za daljšo življensko dobo.
- Posebna zaščita obrabe centrifugalnega rotorja z menjalnimi trdo kovinskimi ploščicami, kot rezultat povečane abrasivnosti trnih snovi.
- Energijsko varčen, večstopenjsko reguliran pogon z nadpovprečnim varnostnim faktorjem za visoke navore, kakor tudi pri visokih diferencialnih obratih.
- Energijsko optimiran rotor za nizko porabo energije in manj obrabe
- Konstrukcija izdelana z nizkim težiščem za zmanjševanje vibracij in za olajšana vzdrževalna dela.

Transportne mere

| | |
|----------|---------|
| Dolžina: | 4400 mm |
| Širina: | 2150 mm |
| Višina: | 1400 mm |
| Teža: | 4900 kg |

Tehnične specifikacije

| | |
|--------------------------------|----------------------------|
| Kapaciteta*: | 50 - 100 m ³ /h |
| Priklop: | DN100 |
| Notranji premer bobna: | 536 mm |
| Dolžina bobna: | 1715 mm |
| Obrati (max.): | 3150 min ⁻¹ |
| Težnostni pospešek: | 3000 G |
| Moč motorja - boben | 110 kW |
| Moč motorja – transportni polž | 45 (55) kW |

- odvisno od koncentracije trdne snovi in suspenzijskih lastnosti

- Kompakten 20ft-okvir
- Vgrajen in termoizoliran 20ft-kontajner

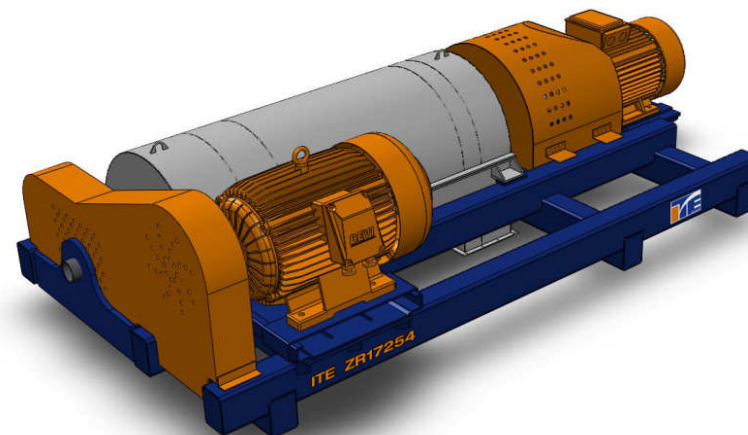
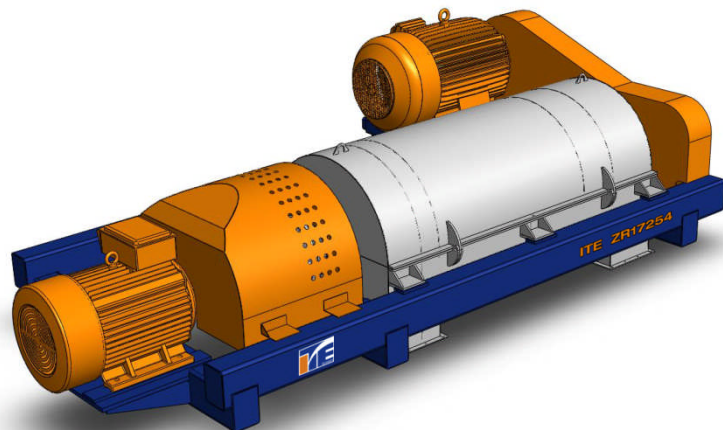

Za izpolnjevanje najrazličnejših potreb in za prilagajanje specifičnih želja naših strank lahko centrifugo ZR1335 dobavljamo v sledečih postavitvenih oblikah:

- Teleskopirana razdalja centrifuge